

# СЕРИЯ FR20

## ВЗРЫВОЗАЩИЩЕННЫЕ ФИЛЬТР-РЕГУЛЯТОРЫ



SILENT FORCE VALVES

ex-proof.ru

+7(843)526-73-10

info@ex-proof.ru

- широкий диапазон регулирования
- устойчивая к коррозии конструкция
- стабильное давление на выходе при изменении давления на входе
- защита от превышения давления на выходе
- нечувствительность к изменению расхода
- плавность настройки

Фильтр-регулятор используется для очистки и регулирования подачи рабочей среды в пневматический исполнительный механизм. Конструктивно состоит из воздушного фильтра для очистки сжатого воздуха от механических примесей, конденсата и регулятора давления для понижения давления сжатого воздуха и автоматического поддержания величины давления на заданном уровне.

Поток сжатого воздуха поступает в колбу под давлением. В результате капли масла и конденсат оседают на стенки, а затем на дно чаши. Далее очищенный от масла и конденсата воздух проходит через фильтрующий элемент, который необходим для очистки воздушного потока от примесей.

Давление, необходимое для работы оборудования, регулируется за счет поворота регулировочного винта, который прижимает или ослабляет регулировочную пружину. Значение давления контролируется при помощи манометра.

### Технические параметры

Рабочая среда	Очищенный и осушенный воздух ( $\leq 40$ мкм)
Требования к качеству воздуха на входе:	
– размер и плотность твердых частиц	Класс 3 / Класс 4
– точка росы по давлению	Класс 3 / Класс 4 (температура точки росы не менее чем на 36°F ниже температуры окружающей среды)
– содержание масла	Класс 3 / Класс 4
Максимальное давление на входе	1,7 МПа
Диапазон регулирования давления на выходе	0-1,0 МПа
Пропускная способность	565 л/мин
Пневматическое подключение	1/4"NPT, G1/4"
Подключение манометра	1/8"NPT
Минимальная точность фильтрации	5 мкм
Маркировка взрывозащиты	1Ex h IIC T6 Gb X; Ex h IIIC T85 Db X
Температура окружающей среды	От -60 до 60°C
Материалы корпуса	Алюминиевый сплав или нержавеющая сталь
Способы монтажа	На трубу или с помощью кронштейна



### Габаритные размеры

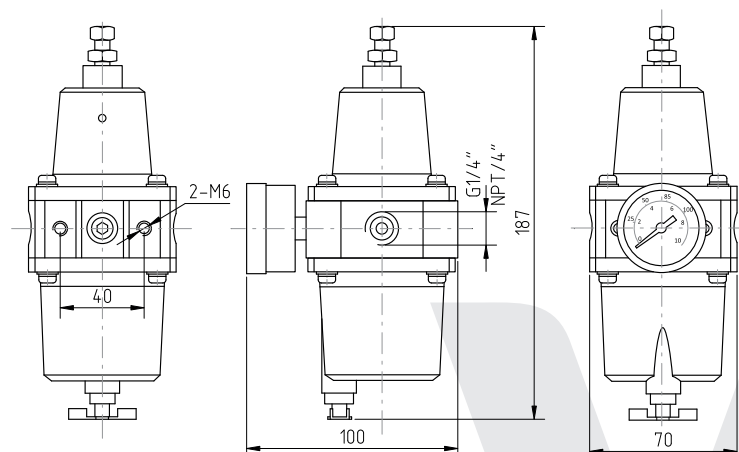

### Заказной номер

